

VideoSystem



Digital Video Editing System

Nederlandse handleiding

CE-verklaring

Wij:

TerraTec Electronic GmbH · Herrenpfad 38 · D-41334 Nettetal

verklaren hierbij, dat het product:

VideoSystem Cameo 600 DV

waarop deze verklaring betrekking heeft, voldoet aan de volgende normen resp. normatieve documenten:

1. EN 50081-1
2. EN 50082-1

De volgende gebruiksvoorwaarden en toepassingsomgevingen zijn vereist:

woonbereik, winkel- en nijverheidsbereik alsmede kleine bedrijven

Aan deze verklaring ligt ten grondslag:

testrapport(en) van het EMC-onderzoekslaboratorium



TerraTec® ProMedia, SoundSystem Gold, SoundSystem Maestro, SoundSystem Base1, SoundSystem DMX, SoundSystemDMX XFire 1024, AudioSystem EWS®64, AudioSystem EWS88, AudioSystem EWX 24/96, XLerate, XLerate Pro, Base2PCI, TerraTec 128iPCI, TerraTec 512i digital, TerraTV+, TerraTV Radio+, TerraTValue, VideoSystem Cameo 600 DV, WaveSystem, TerraCAM USB, TerraCAM USB Pro, TerraCAM iLook, m3po, Phono PreAmp, MIDI Smart en MIDI Master Pro zijn handelsmerken van de firma TerraTec® Electronic GmbH Nettetal.

De in deze documentatie genoemde soft- en hardwarebenamingen zijn in de meeste gevallen ook gedeponeerde handelsmerken en zijn als zodanig onderhevig aan de wettelijke bepalingen.

©TerraTec® Electronic GmbH, 1994-2001. Alle rechten voorbehouden (16.11.01).

Alle teksten en afbeeldingen zijn met de grootste zorg samengesteld. TerraTec Electronic GmbH en haar auteurs kunnen echter voor eventueel achtergebleven foutieve informatie en de gevolgen ervan noch juridisch noch op enige andere wijze aansprakelijk gesteld worden. Technische wijzigingen voorbehouden.

Op alle teksten in deze documentatie is het auteursrecht van toepassing. Alle rechten voorbehouden. Geen enkel deel van deze documentatie mag zonder schriftelijke toestemming van de auteurs in enige vorm middels fotokopie, microfilm of andere procedures gereproduceerd of in een voor computer bruikbare taal/vorm overgebracht worden. Ook de rechten van reproductie middels lezing, radio en televisie zijn voorbehouden.

Inhoud

Voorwoord	4
Installatie	4
Opbouw van de kaart	4
Inbouw van de Cameo 600 DV – PCI-kaart	6
Inbouw en aansluiting van de Cameo Connect	8
Aansluiting van een DV – Camcorder	10
Aansluiting van andere FireWire™-apparaten.....	10
De installatie van het stuurprogramma	11
Installatie onder Windows 98 SE	12
Installatie onder Windows	16
Installatie onder Windows 2000	19
De installatie van de software.....	21
De installatie van DirectX 8.0a en de Digital Video Updates – CD 1.....	21
De installatie van de MediaStudio Pro 6.0 VE – CD 1	21
De installatie van de Adorage Magic - Volume 1 – CD 2.....	21
De installatie van de Cool 3D 2.5 – CD 3	21
De software in het kort.....	22
MediaStudio Pro 6.0 VE.....	22
Ulead DVD Plug-in	22
Adorage Magic – Cameo Edition.....	22
Cool 3D 2.5.....	22
De eerste knippen.....	23
DV-opnames met Video Capture 6.0.....	23
DV-knippen met de Video Editor.....	25
DV-weergave via uw Camcorder.....	28
Het gebruik van DVD Plug-ins.	29
Bijlage	30
FAQ – Frequent gestelde vragen en antwoorden erop	30
De perfecte PC.....	33
U bent niet alleen.....	34
De Service bij TerraTec.	36
Trefwoordenregister	39

Voorwoord

Het verheugt ons, dat u besloten heeft ook een product van huize TerraTec aan te schaffen en feliciteren u met deze beslissing, want de Cameo 600 DV is een hoogwaardig stuk "State-of-the-Art"-technologie. U heeft met dit product een van de meest krachtigste PC-producten voor videogebruik aangeschaft. Wij zijn ervan overtuigd dat de Cameo 600 DV u in de toekomst veel nuttige diensten zal bewijzen en vooral veel plezier zal opleveren.

Installatie

Opbouw van de kaart

De externe IEEE 1394-aansluitingen



Deze aansluitingen maken het mogelijk de Cameo 600 DV met de buitenwereld in verbinding te stellen, zoals bijv. uw Camcorder.

De interne IEEE 1394-aansluiting

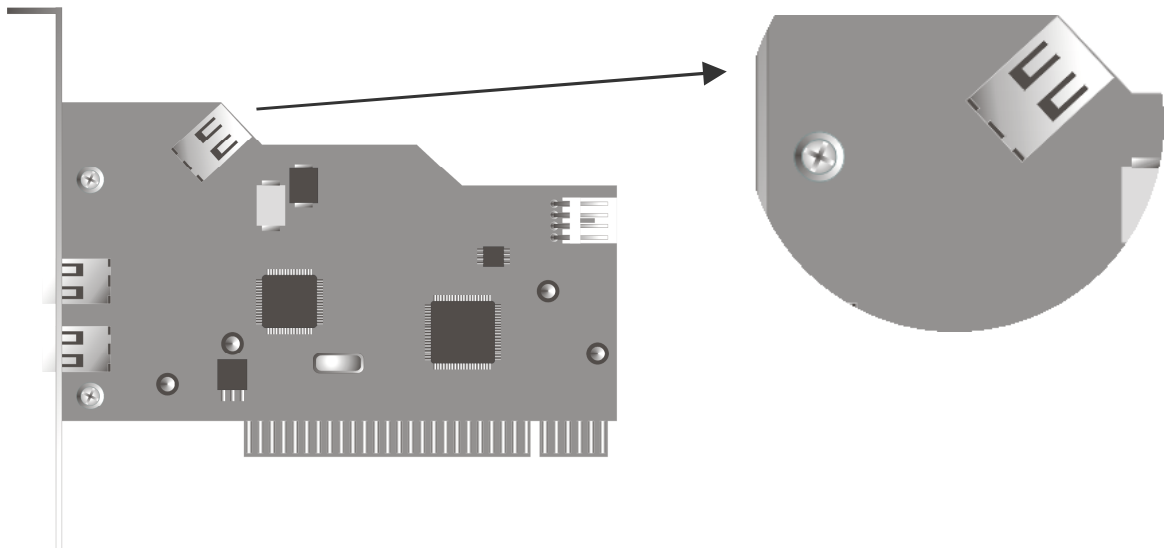

Met de interne aansluiting van uw Cameo 600 DV verbindt u Cameo Connect, het 5,25" Frontpanel.

De interne stroomvoorziening

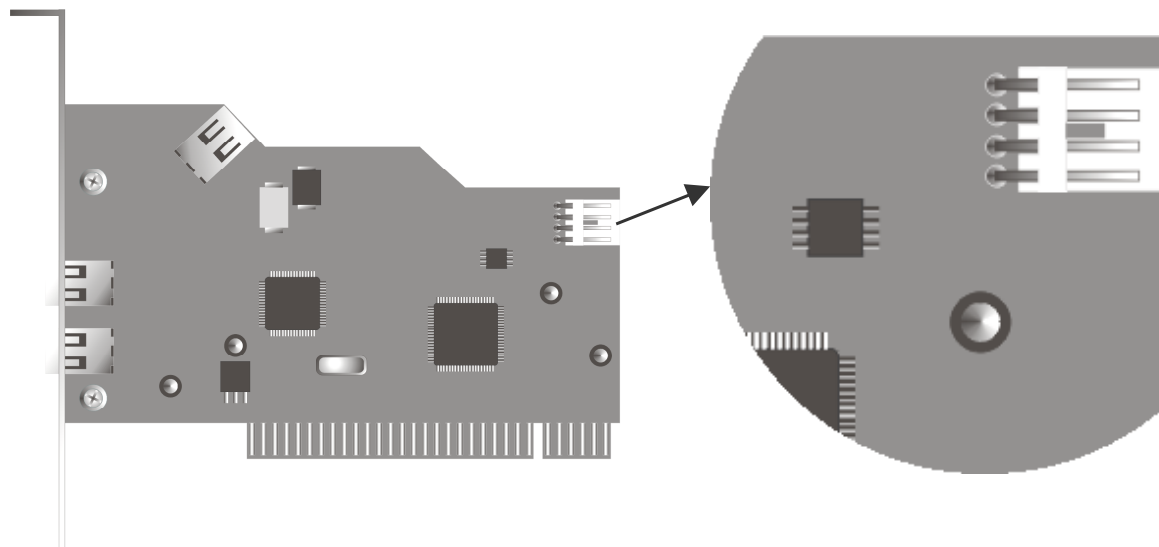

Als u in de toekomst meer IEEE 1394-apparaten wilt aansluiten waarvan de stroomvoorziening via de Cameo 600 DV loopt, dan dient u de voeding van uw PC rechtstreeks op de Cameo 600 DV aan te sluiten. Zo zorgt uw voeding voor de stroomvoorziening en wordt het moederbord in de PC via welk anders de stroom zou vloeien, niet overbelast.

Betracht bij de aansluiting van de voeding op de Cameo 600 DV de nodige voorzichtigheid aangezien een foutieve aansluiting tot beschadiging van de Cameo 600 DV en overige componenten van uw systeem kan leiden.

Gelieve ook de veiligheidsvoorschriften op pagina 7 in acht te nemen.



Inbouw van de Cameo 600 DV – PCI-kaart

Voordat u de Cameo 600 DV in uw PC inbouwt gelieve u de specificaties van uw PC-configuratie te bekijken. Kijk ook voor informatie over de instellingen in de handleidingen van uw computer en andere extra kaarten.

Wanneer u de volgende aanwijzingen in acht neemt, moet de montage zonder problemen uitgevoerd kunnen worden.

Mocht u desondanks nog moeilijkheden ondervinden, lees dan eerst het desbetreffende hoofdstuk in deze documentatie nog eens aandachtig door.

Controleer eerst of het pakket compleet is.

De levering omvat tenminste:

- 1 Cameo DV, PCI-IEEE1394 Controller
- 1 Cameo Connect, 5¼" frontmodule (met wisselfrontplaatje)
- 3 Installatie Cd's
- 1 IEEE1394 verbindingkabel 6-pins op 4-pins voor de verbinding naar uw Camcorder
- 1 IEEE1394 verbindingkabel 6-pins op 6-pins voor de verbinding van uw Cameo 600 DV naar de Cameo Connect
- 1 Registratiekaart met serienummer
- 1 Handboek

Stuur de registratiekaart zo snel mogelijk naar ons op of registreer via het Internet op <http://www.terratec.net/register.htm>. Dit is belangrijk voor de support en de hotline.

Veiligheidsinformatie:

Haal voor het openen van het apparaat de stekker uit de wandcontactdoos en de connector uit de PC!



En nu stap voor stap:

- Schakel uw computer en alle aangesloten randapparatuur zoals printer en monitor uit. Laat de netkabel nog aangesloten, zodat uw computer geaard is.
- Raak de metalen plaat aan de achterkant van uw systeem aan, om uzelf te aarden en te ontdoen van statische elektriciteit. Verwijder dan de netkabel.
- Verwijder nu de behuizing van uw pc.
- Zoek een vrij PCI-uitbreidingsslot, verwijder de schroef waarmee het slotplaatje bevestigd is, en verwijder het plaatje. Om uw Cameo 600 DV optimaal te laten werken kunt het beste, indien mogelijk, een insteekslot uitzoeken dat zich niet onmiddellijk naast een reeds geïnstalleerde kaart bevindt.
- Neem de Cameo 600 DV – PCI-kaart voorzichtig uit de verpakking en neem hem aan de randen in een hand terwijl u de andere hand op het metalen oppervlak van de PC laat rusten. Op deze wijze zorgt u ervoor dat de elektrostatiche lading van uw lichaam volledig via de PC afvloeit en de kaart niet belast. Raak in geen geval de componenten van de kaart aan.
- Richt de rugzijde van de Cameo 600 DV boven de uitbreidingsleuf zodanig uit dat de contactstrip van uw kaart zich precies boven de sokkel van de insteeksleuf bevindt.
- Steek de kaart in het sleuf. Soms moet u de kaart krachtig in het slot drukken, zodat een correcte verbinding tot stand komt. Ga echter behoedzaam te werk en let er beslist voor op dat de contacten precies tegenover elkaar zijn uitgericht aangezien u anders het moederbord of uw Cameo 600 DV zou kunnen beschadigen.
- Bevestig de Cameo 600 DV met de beschikbare schroef van het afdekplaatje.

Inbouw en aansluiting van de Cameo Connect

Voor de inbouw van de Cameo Connect dient u een 5,25"-afdekplaatje van uw PC-behuizing te verwijderen (A). Een eventueel aanwezig metalen afschermplaatje voor de inbouwruimte dient eveneens te worden verwijderd. Schuif vervolgens de Cameo Connect-Modul in de vrije ruimte (B).

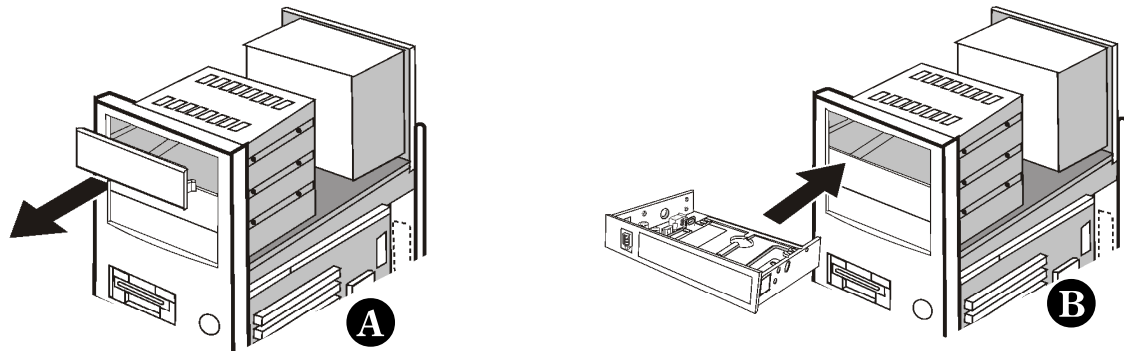

Bevestig de frontmodule met de bijgeleverde schroeven aan de PC-Behuizing.

Verbind de interne FireWire™-aansluiting van uw Cameo DV PCI-kaart met de aansluiting aan de achterzijde van de Cameo Connect Frontmodule zoals geïllustreerd in de volgende afbeelding. Gebruik hiervoor de bijgeleverde (korte) FireWire™-kabel.

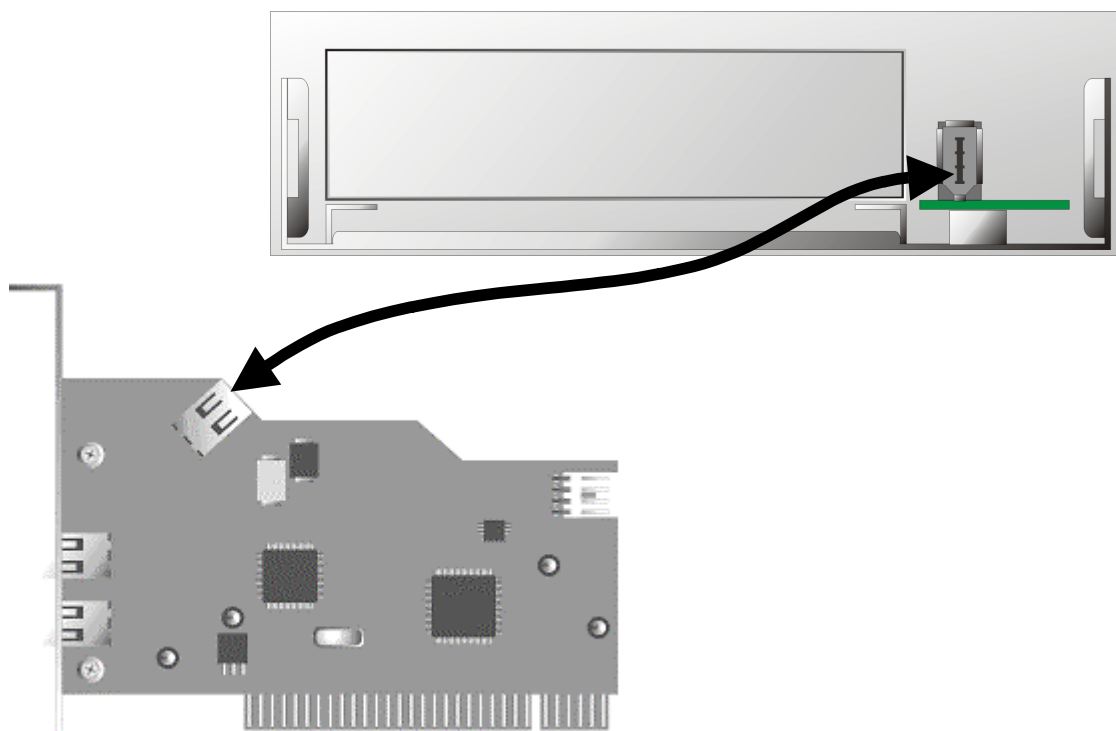

Indien u externe apparaten die niet over een eigen voeding beschikken, in combinatie met de Cameo Connect wil gebruiken, dan is het aan te bevelen een verbinding te maken tussen de voeding van de PC en de Cameo Connect. Voor dit doel verbindt u eerst een stekker van de PC-voeding met de bus van de bijgeleverde Y-kabel (zie afbeelding) en vervolgens de kleine stekker van de Y-kabel met de desbetreffende aansluiting van de Cameo Connect Frontmodule.

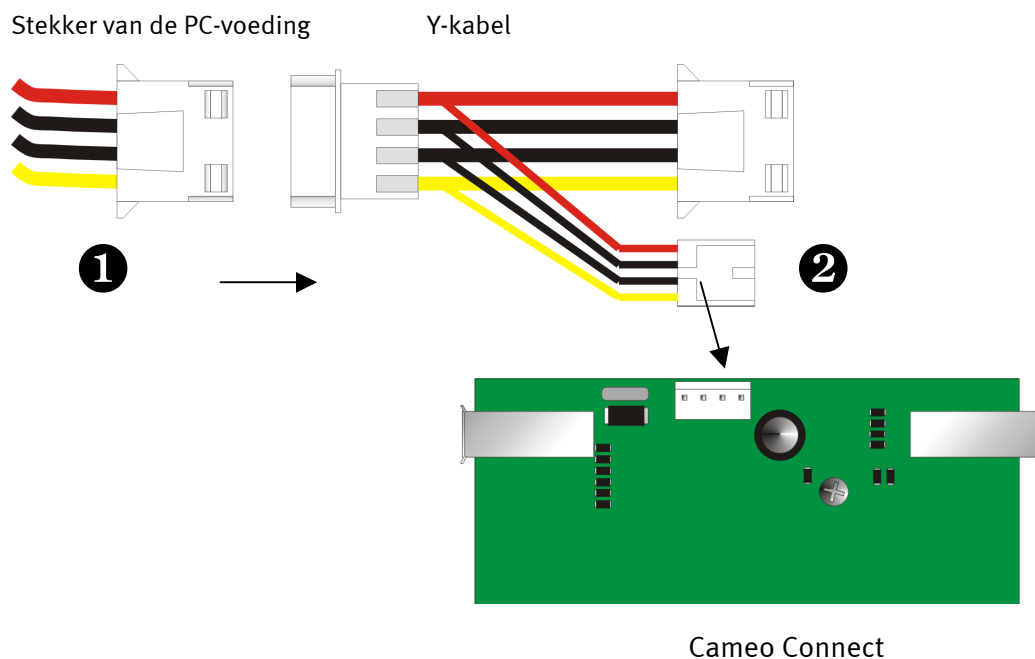

- Monteer daarna weer de behuizing.
- Sluit de netkabel en alle andere kabels weer aan. Schakel uw computer nu weer in.

U dient er vooral op te letten dat u de aansluiting van PC-voeding op correcte wijze op de Cameo Connect Frontmodule aansluit aangezien dit tot beschadigingen aan de module en overige componenten van uw systeem kan leiden.



Aansluiting van een DV – Camcorder

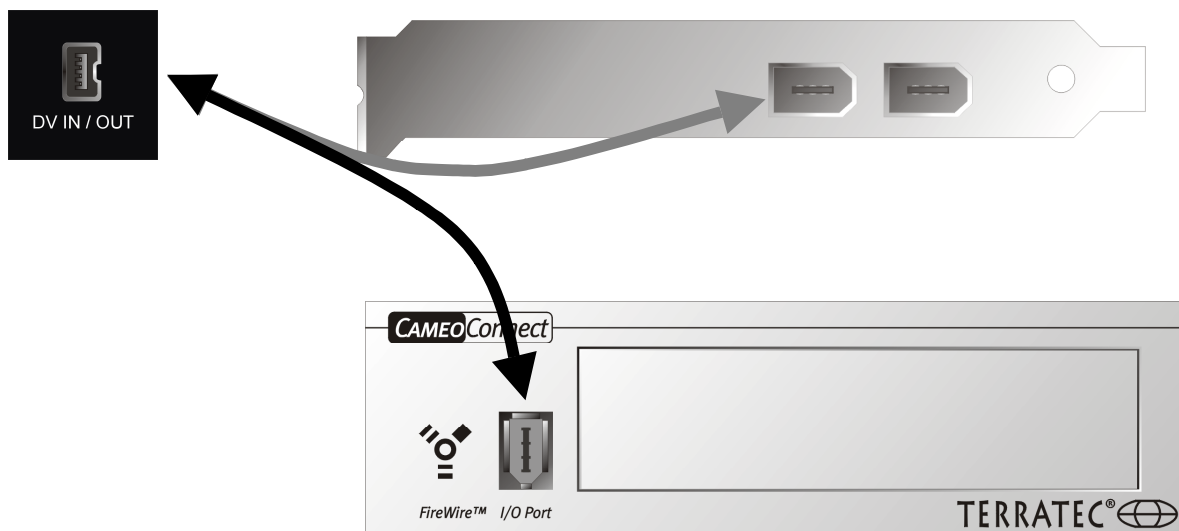

Op uw Camcorder bevindt zich een bus die met "DV IN", "DV IN / OUT" of "iLink™" aangeduid is. Verbind de kleinere stekker van de FireWire™-kabel met de bus van uw Camcorder en de grotere stekker met de Cameo PCI-kaart of de "I/O Port" aan de voorzijde van de Cameo Connect Frontmodule.

Aansluiting van andere FireWire™-apparaten

Naast DV-Camcorders bestaan er ook nog andere FireWire™-apparaten die u in combinatie met de Cameo 600 DV kunt gebruiken. Hiertoe behoren o.a. FireWire™ harde schijven, - CD-ROM of DVD stations, printers, etc. Er kunnen maximaal 63 van deze apparaten tegelijkertijd worden aangesloten en gebruikt.

Bij aansluiting van meer FireWire™-apparaten gelieve u de instructies in de documentatie van deze apparatuur te volgen.

De installatie van het stuurprogramma

Werkt u met Windows ME of Windows 2000 dan kunt u dit hoofdstuk overslaan en op pagina 16 (Windows ME) of pagina 19 (Windows 2000) doorgaan.

Voorafgaand aan de installatie onder Windows 98 SE dient u echter te controleren of uw PC ook werkelijk onder de tweede Version van Windows 98 draait. Ga hiervoor naar "Apparaatbeheer" door de volgende stappen uit te voeren:

Klik op "Start" -> "Instellingen" -> "Configuratiescherm" -> "Systeem".

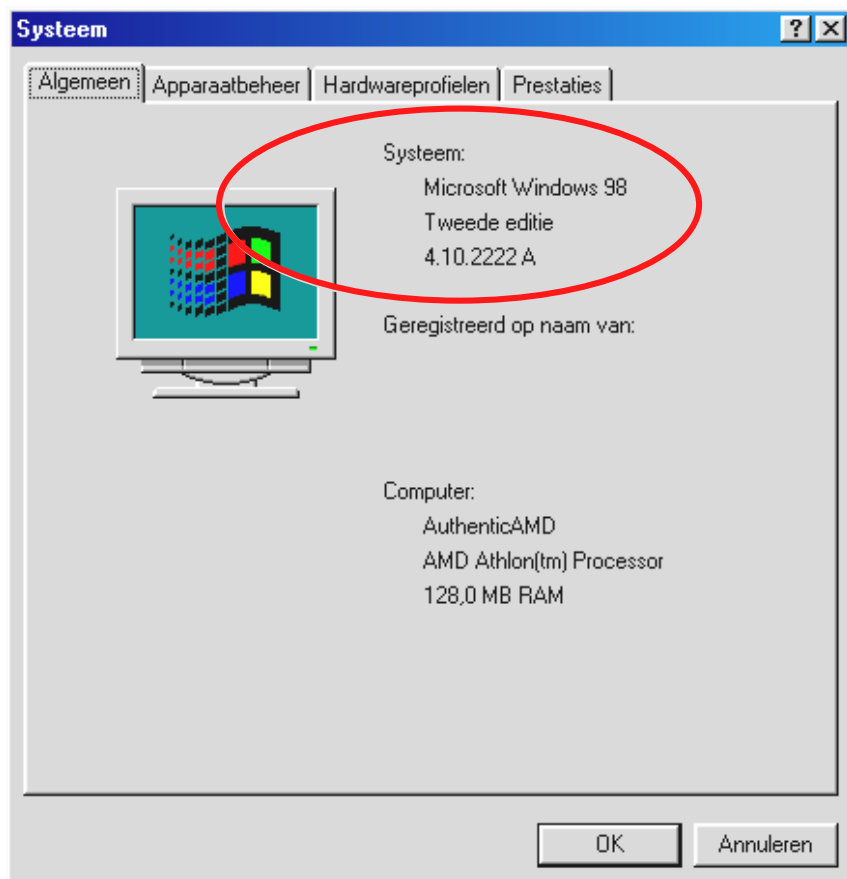

U gelieve er rekening mee te houden dat Windows 98 SE veel verder is uitontwikkeld dan de eerste versie van Windows 98 en voor DV-Videobewerking als het ware noodzakelijk is.

Draait uw systeem nog onder de eerste versie van Windows 98 dan raden wij u dringend aan een update door te voeren. Een update van Windows 98 naar Windows 98 SE is verkrijgbaar bij uw vakhandelaar en is voor uw geplande videobewerking zeker een lonende investering en bespaart u enorm veel tijd en ergernis.

Installatie onder Windows 98 SE

Tijdens de installatie van de stuurprogramma's dient uw Camcorder niet op de Cameo 600 DV te zijn aangesloten.

Na inbouw van de Cameo 600 DV start u de PC, en op deze wijze herkent Windows 98 SE de kaart als nieuwe hardwarecomponent en toont u vervolgens het volgende beeldscherm.

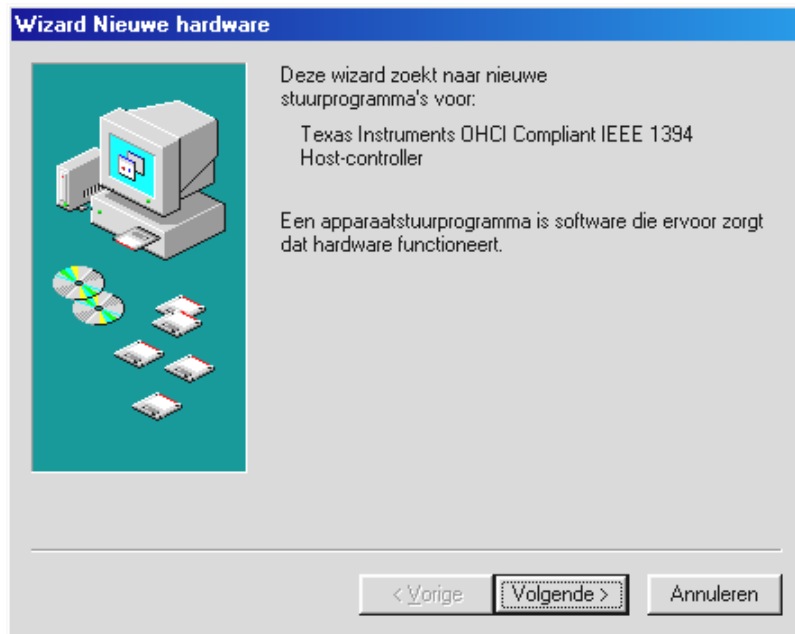

Klik op "Volgende", waarna de volgende mededeling zichtbaar wordt:

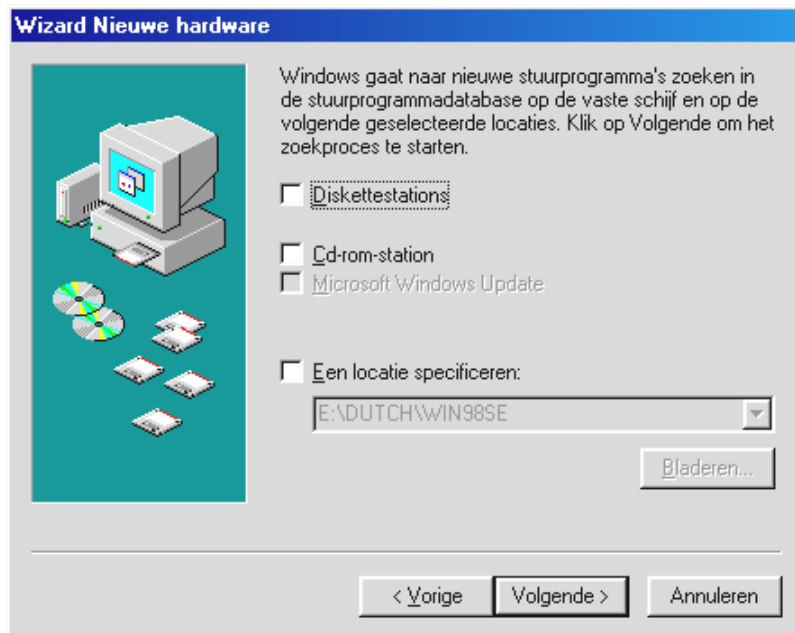

Hier geen enkele optie kiezen en de eventueel reeds ingevulde v'tjes in de keuzevelden verwijderen. Plaats uw Windows 98 SE – installatie-cd en klik dan weer op "Volgende".

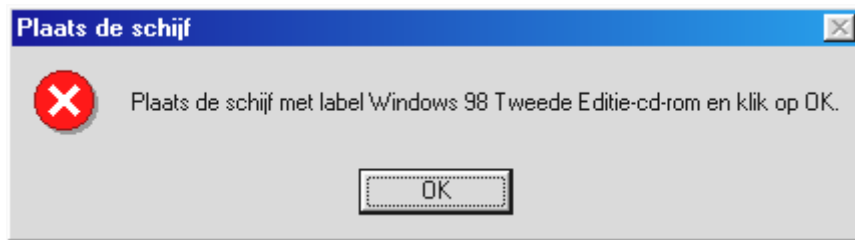

Verschijnt het bovenste venster dan dient u Windows nog mede te delen waar de cd zich bevindt. Klik op "OK", waarna het volgende venster verschijnt:

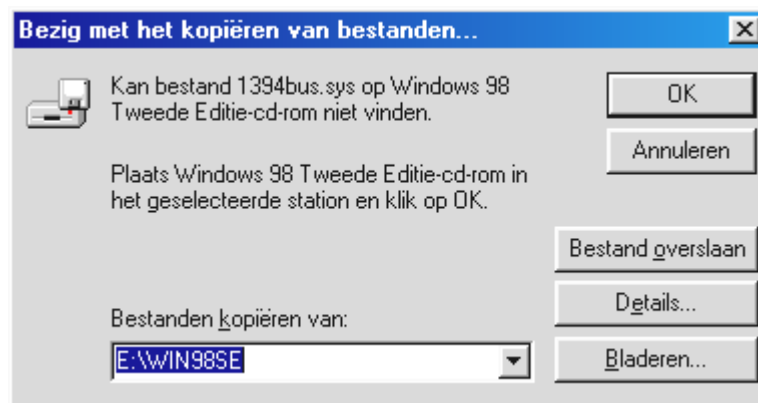

Voer onder "Bron" het pad in waar zich de Win98SE-map op de installatie-cd bevindt. U kunt ook eventueel "Bladeren" kiezen en zelf naar het bestand zoeken.

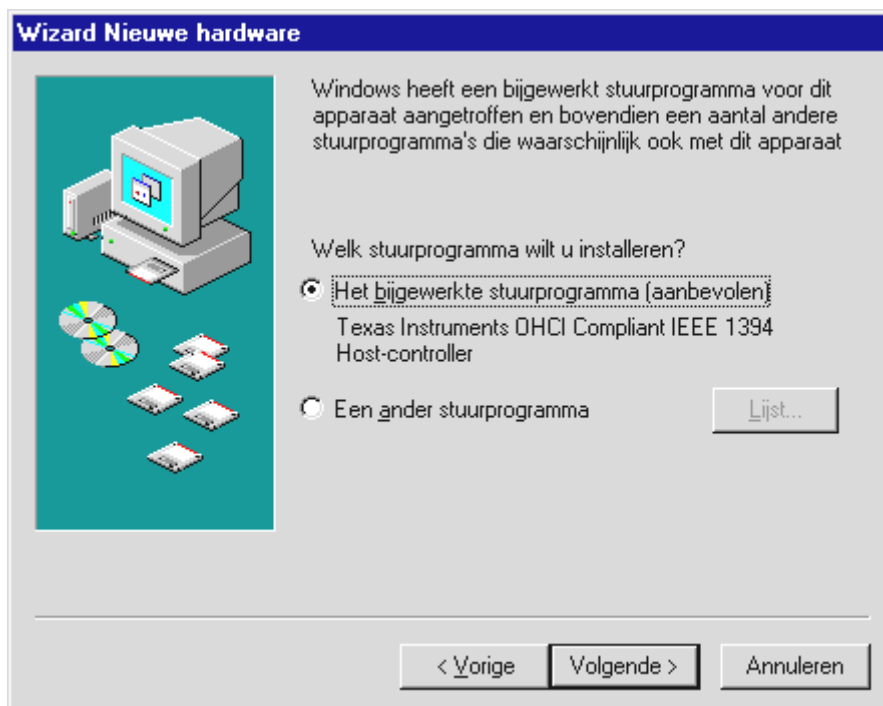

Heeft Windows de benodigde bestanden gevonden, kies dan "Geactualiseerd stuurprogramma (aanbevolen)" en klik op "Volgende".

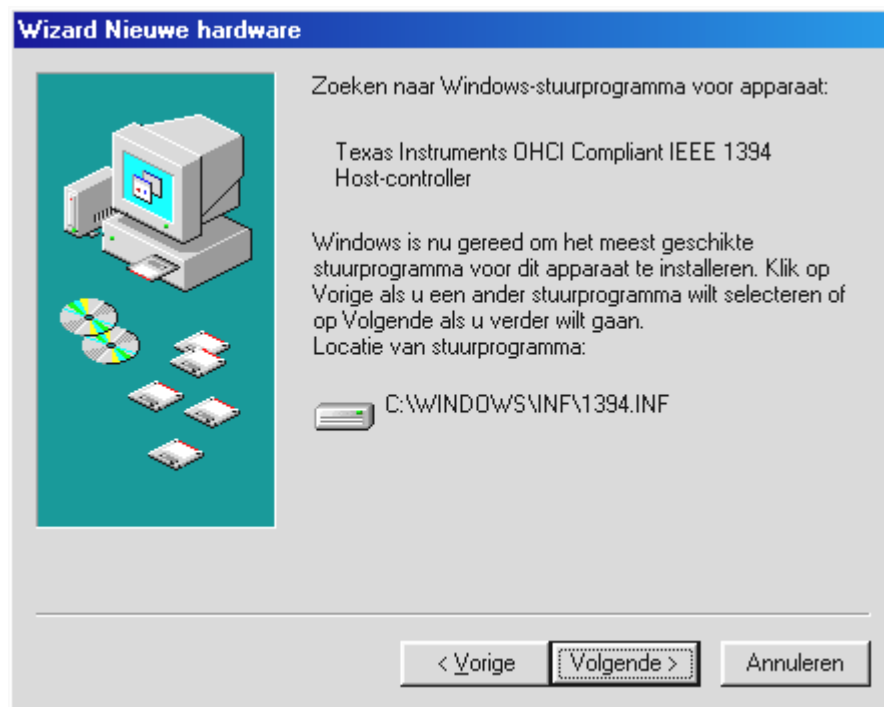

Ook dit beeldscherm kunt u met "Volgende" bevestigen. Om de installatie te voltooien klikt u in het volgende venster op "Voltooien".

Windows voert nu de stuurprogramma-installatie voor u uit. Meer dient er op deze plek niet te gebeuren. Krijgt u tegen de verwachting in toch een verzoek iets te doen en u bent niet zeker van uw zaak, dan is in de regel het drukken op de "Enter-toets" een handeling die resultaat zal opleveren.

Na de succesvolle installatie van het stuurprogramma raden wij u dringend aan de DirectX 8.0a en de "Digital Video Updates" te installeren. Meer informatie hierover vindt u op pagina 21.



Stuurprogramma geïnstalleerd – zo ziet het eruit.

Na de succesvolle installatie van het stuurprogramma dient u zich ervan te overtuigen dat uw Windows 98 SE systeem correct functioneert. Het Configuratiescherm verschaft u een overzicht van de geïnstalleerde en herkende hardwarecomponenten in uw PC. U vindt Apparaatbeheer via Instellingen onder Systeem in het Configuratiescherm.

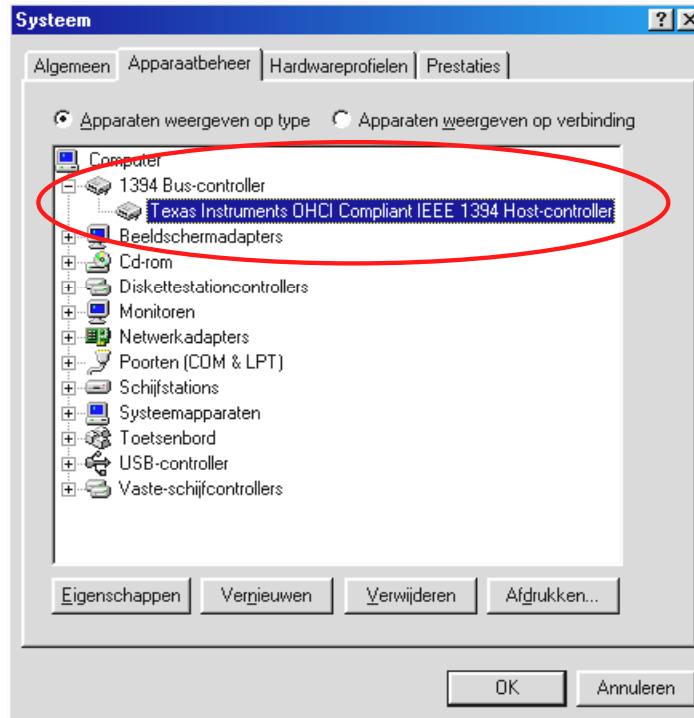

Nadat u uw camera heeft aangesloten en ingeschakeld, verschijnt dankzij Plug and Play, binnen Apparaatbeheer deze ook weer.

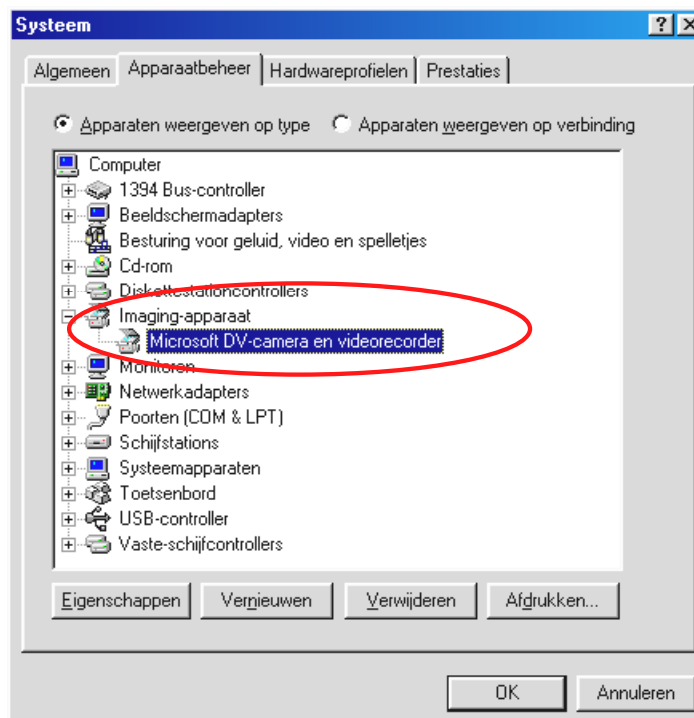

Installatie onder Windows

Tijdens de installatie van de stuurprogramma's dient uw Camcorder niet op de Cameo 600 DV te zijn aangesloten.

Na inbouw van de Cameo 600 DV start u de PC, en op deze wijze herkent Windows ME de kaart als nieuwe hardwarecomponent en toont u vervolgens het volgende beeldscherm.

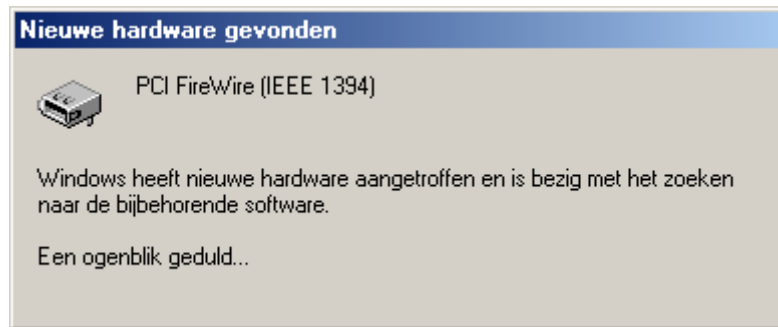

Kort daarop verschijnt het volgende dialoogvenster.

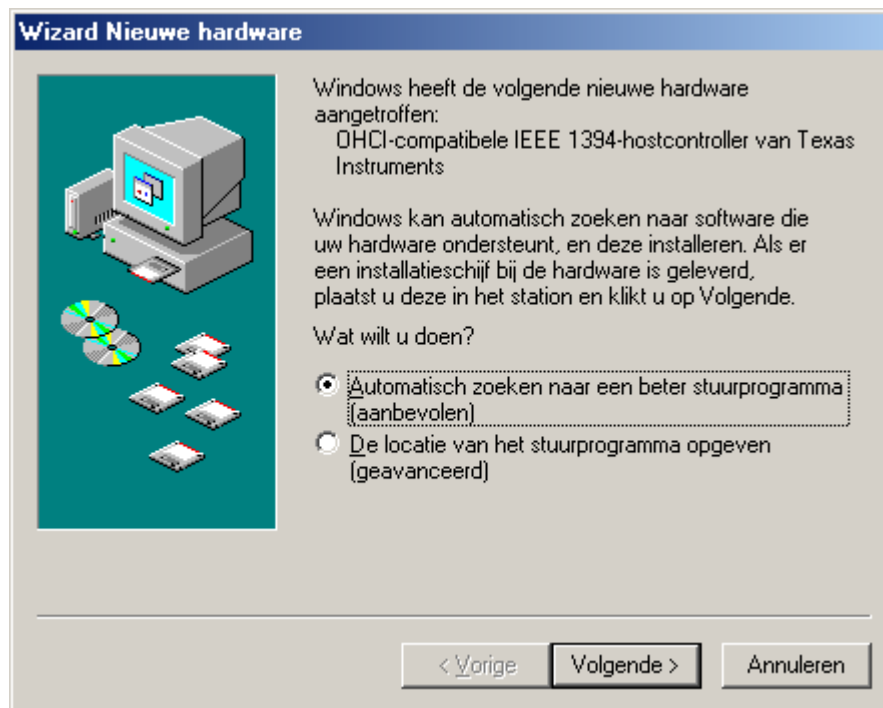

Klik op "Volgende", waarna de volgende mededeling zichtbaar wordt:



Om de installatie te voltooien klikt u in het volgende venster op "Voltoeien"..

Windows voert nu de stuurprogramma-installatie voor u uit. Meer dient er op deze plek niet te gebeuren. Krijgt u tegen de verwachting in toch een verzoek iets te doen en u bent niet zeker van uw zaak, dan is in de regel het drukken op de "Enter-toets" een handeling die resultaat zal opleveren.

Na de succesvolle installatie van het stuurprogramma raden wij u dringend aan de DirectX 8.0a en de "Digital Video Updates" te installeren. Meer informatie hierover vindt u op pagina 21.



Stuurprogramma geïnstalleerd – zo ziet het eruit.

Na de succesvolle installatie van het stuurprogramma dient u zich ervan te overtuigen dat uw Windows Me systeem correct functioneert. Het Configuratiescherm verschaft u een overzicht van de geïnstalleerde en herkende hardwarecomponenten in uw PC. U vindt Apparaatbeheer via Instellingen onder Systeem in het Configuratiescherm.

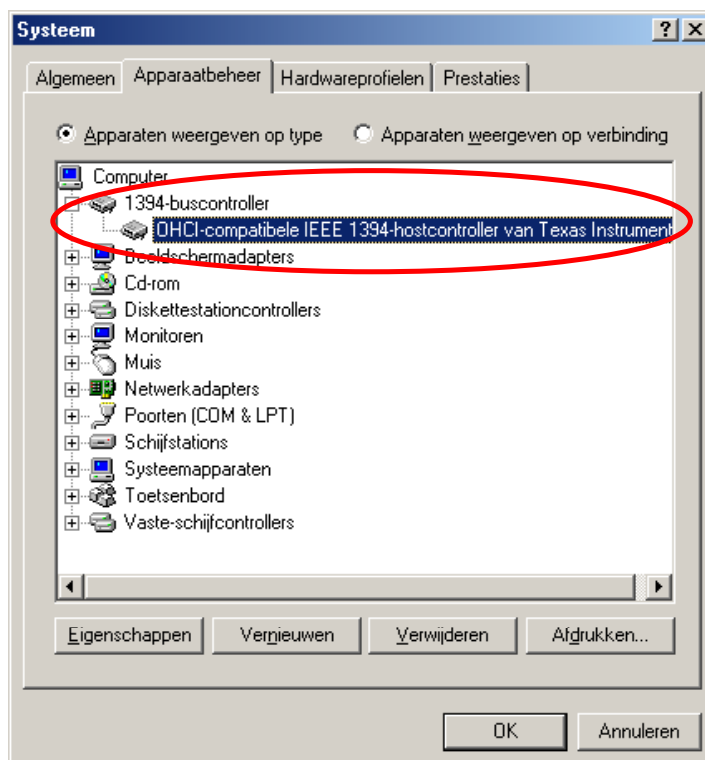

Nadat u uw camera heeft aangesloten en ingeschakeld, verschijnt dankzij Plug and Play, binnen Apparaatbeheer deze ook weer.

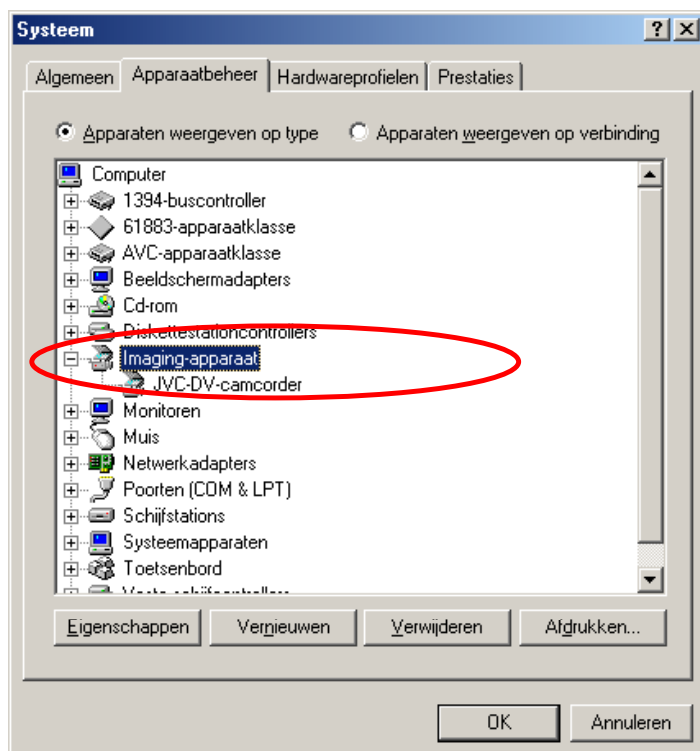

Installatie onder Windows 2000

Tijdens de installatie van de stuurprogramma's dient uw Camcorder niet op de Cameo 600 DV te zijn aangesloten.

Onder Windows 2000 wordt de installatie op zeer eenvoudige wijze uitgevoerd aangezien hier reeds alle componenten die voor DV-bewerking nodig zijn, reeds beschikbaar zijn. De stuurprogramma's worden automatisch zonder verdere navraag geïnstalleerd.

Na de succesvolle installatie van het stuurprogramma raden wij u dringend aan de DirectX 8.0a en de "Digital Video Updates" te installeren. Meer informatie hierover vindt u op pagina 21.



Gelieve desondanks de installatie in Apparaatbeheer van Windows 2000 te controleren.

Klik op "Start" -> "Instellingen" -> "Configuratiescherm" -> "Systeem" en kies daar het tabblad "Hardware", en vervolgens "Apparaatbeheer".

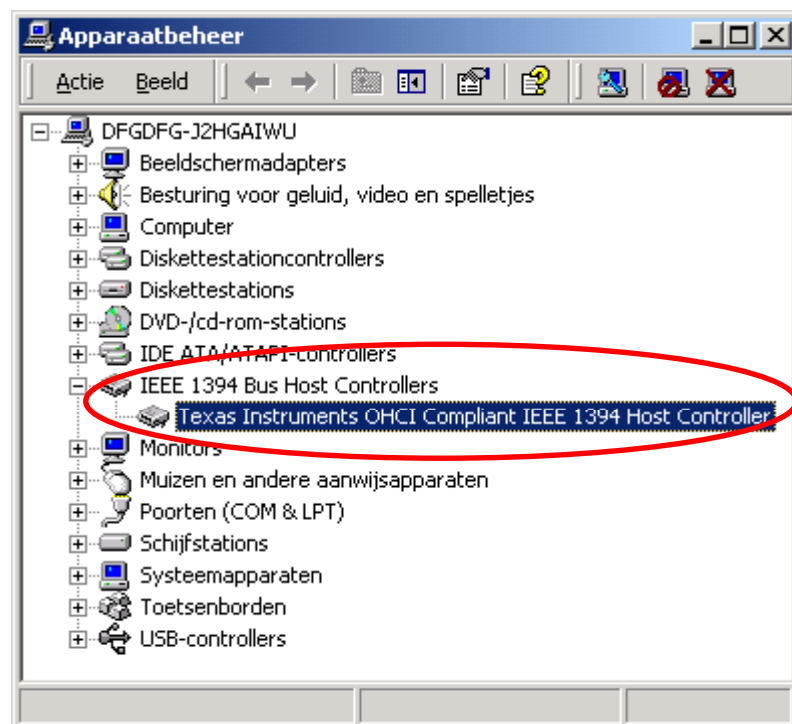

Na de aansluiting van de Camcorder verschijnt deze ook in de lijst onder "Beeldbewerkingsapparatuur".

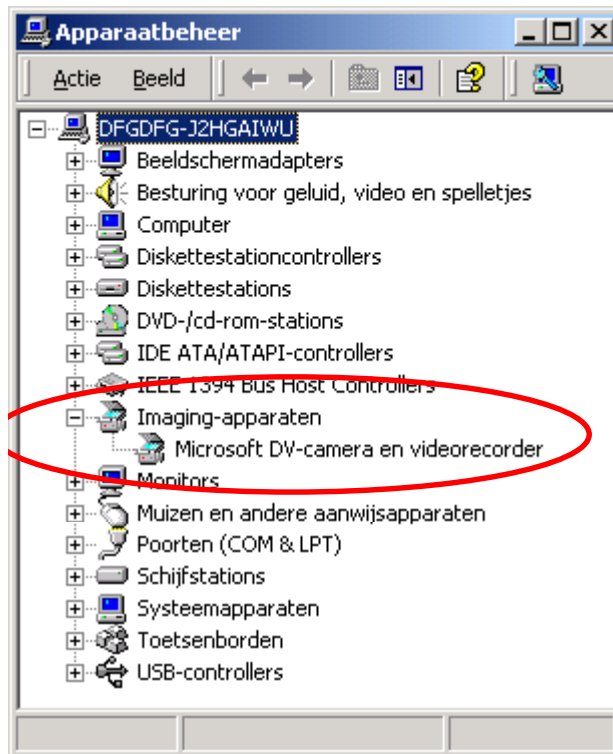

De installatie van de software

Met het plaatsen van de "Cameo 600 DV - CD 1" start automatisch een installatieprogramma. Is dit niet het geval, start dan handmatig het programma **AUTORUN.EXE** uit de hoofddirectory van de cd.

Het installatieprogramma neemt u veel werk uit handen, toch kunnen wij echter helaas niet alles voor u automatiseren. Voor een probleemloze installatie vereisen enkele punten de aandacht.

De installatie van DirectX 8.0a en de Digital Video Updates – CD 1

Zoals vaak het geval is, blijkt na verloop van tijd dat in het begin niet alles zoals gewenst functioneert. Microsoft biedt met de DirectX 8.0a en de Digital Video Update veel verbeteringen en oplossingen voor fouten die voor digitale videobewerking onontbeerlijk zijn. Gelieve deze updates als eerste te installeren!

De installatie van de MediaStudio Pro 6.0 VE – CD 1

Na de installatie van de DirectX 8.0a en de "Video Capture Update" gelieve u de MediaStudio Pro 6.0 VE te installeren. MediaStudio Pro dient absoluut als eerste te worden geïnstalleerd. Installatie van verdere stuurprogramma's op deze cd vereisen een vooraf geïnstalleerde MediaStudio Pro 6.0 VE. Oh ja, DVD Plug-in wordt automatisch mee geïnstalleerd.

De installatie van de Adorage Magic - Volume 1 – CD 2

Het special effectpakket Adorage Magic – Volume 1 dient beslist na MediaStudio Pro 6.0 VE te worden geïnstalleerd aangezien de special effects in MediaStudio moeten worden geïntegreerd. Na het plaatsen van de CD 2 start automatisch een installatieprogramma dat de installatie vergemakkelijkt. Is dit niet het geval, start dan handmatig het programma **AUTORUN.EXE** uit de hoofddirectory van de cd.

De installatie van de Cool 3D 2.5 – CD 3

Cool 3D 2.5 gelieve u vanaf de derde bijgeleverd CD te installeren. Na het plaatsen van de CD wordt het installatieprogramma automatisch gestart. Is dit niet het geval, start dan handmatig het programma **AUTORUN.EXE** uit de hoofddirectory van de cd.

De software in het kort

Deze instructie heeft vooral betrekking op de installatie van de hardware. De volgende beschrijving van de software kan en mag geen enkel handboek vervangen. Iedere softwaretitel wordt geleverd met uitvoerige documentatie op de desbetreffende installatie-CD.

MediaStudio Pro 6.0 VE

Het MediaStudio Pro 6.0 VE programma is een pakket programma's dat uit de volgende modules bestaat die allemaal op uw harde schijf moeten worden geïnstalleerd:

- Audio Editor 6.0
(Voor manipulatie van klanken, in-/uitfaden/luidere/zachtere etc.)
- Video Capture 6.0 (Voor de opname van reeksen videobeelden)
- Video Editor 6.0 (Voor het knippen, bewerken en afspelen van uw video-opnames)

Ulead DVD Plug-in

Ulead DVD Plug-in stelt u in staat van uw films Videocd's, Super Videocd's of DVD's te produceren. Hiervoor hoeft u niet over een grote voorkennis te beschikken. Ulead DVD Plug-in leidt u door alle belangrijke stappen. DVD Plug-in wordt automatisch met MediaStudio geïnstalleerd en vereist geen afzonderlijke installatie.

Adorage Magic – Cameo Edition

Het Adorage Magic-Effectpakket wordt als zogenaamd Plug-In voor MSP geïnstalleerd. U vindt de extra effecten in het MSP-Productie-archief onder Overgangseffecten.

Cool 3D 2.5

Met Cool 3D heeft u omvangrijke tools voor 3D animatietitels ter beschikking. De geproduceerde titels kunt u als beeld of film exporteren en in uw videoprojecten integreren.

De eerste knippen

Zeer belangrijk!!! – Aangezien een PC-systeem uit ervaring zelden volledig stabiel functioneert en het plezier aan het werk door systeemuitval vertroebeld kan worden, raden we u aan uw werk regelmatig, vooral na omvangrijke wijzigingen, op te slaan. U doet er goed aan u deze manier van werken eigen te maken zodat het verlies aan data zeer beperkt blijft in het geval het systeem eventueel vastloopt.



DV-opnames met Video Capture 6.0.

In dit hoofdstuk willen wij u graag een korte introductie in het werken met "Video Capture" aanbieden.

1. Verbind het ene uiteinde van uw DV-snoer met de Cameo DV600.
2. Schakel uw Camcorder in en zet hem in de Player- of VTR-Modus. Verbind nu het andere uiteinde van het DV-snoer met de Camcorder. Uw systeem herkent nu zelfstandig dat uw Camcorder op de PC is aangesloten.
3. Start nu "Video Capture 6.0" uit de programmagroep "Ulead MediaStudio Pro 6.0 VE".
4. Als eerste dienen enkele instellingen in het menu "Instellingen" worden uitgevoerd:
 - Kies onder "Opname-Plug-in wijzigen..." "Ulead DirectShow Aufnahme Plug-in".
 - In het nu getoonde menu-item "Ulead DirectShow Opname Plug-in" kiest u "Microsoft DV-Camera en Videorecorder".
 - Stel nu in het menu-item "Apparaatbesturing" "MS 1394 Apparaatbesturing" in.
5. Activeer het item "Preview" in het menu "Bekijken". Nu moet u uw Camcorder met de toets van "Video Capture" op afstand kunnen bedienen en het beeld van de Camcorder zou in "Video Capture" moeten worden weergegeven. Ondersteunt uw Camcorder de afstandsbediening niet, dan dient u alle stappen met de Camcorder handmatig uit te voeren.

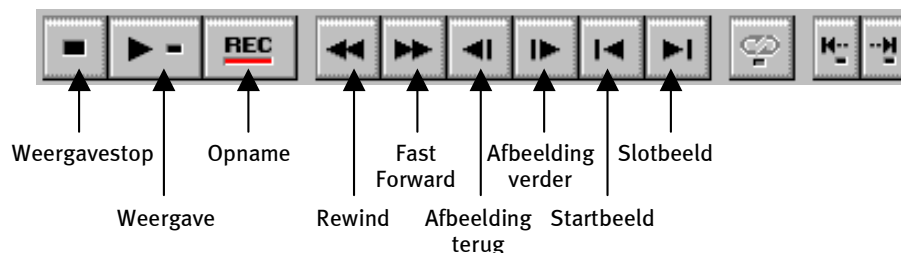

Het Video Capture --scherm.

6. Spoel nu naar de desbetreffende positie op uw videoband, vanaf waar u de opname wilt beginnen, en klik de opnametoets "REC" in het Video Capture-scherm aan.

-
7. Nu verschijnt het venster "Video Opnemen". Voer bij "Bestand" de naam waaronder u uw videoclip op de harde schijf wilt opslaan. Via de knop "Bladeren" kunt u het pad instellen waar het bestand moet worden opgeslagen. Zorg er wel voor dat u voor opslag over voldoende vrije ruimte op uw harde schijf beschikt aangezien iedere seconde DV-Video ca. 3,5 MB opslagcapaciteit vereist. Voor het uiteindelijk starten van de opname klikt u nu "OK".
 8. De videodata worden nu door uw Camcorder op de harde schijf van uw PC opgeslagen. U hoeft niet ongerust te zijn als het beeld op uw monitor trilt, dit gebeurt uitsluitend bij preview en heeft geen invloed op het uiteindelijke resultaat.
 9. Stop de opname na een paar seconden met de "ESC"-toets. Uw eerste videoclip staat nu op uw harde schijf klaar voor nabewerking.

U doet er goed aan om de bovenstaande stappen meteen nog een keer te doorlopen voor nog een videoclip zodat u in het volgende hoofdstuk direct de beschikking heeft over het juiste uitgangsmateriaal. Let u er a.u.b. op dat u een andere naam voor de tweede videoclip gebruikt aangezien anders de eerste wordt overschreven

Het verdient aanbeveling om in het algemeen eenduidige namen voor uw videoregistraties te gebruiken aangezien de opnamen op deze wijze naderhand aanzienlijk eenvoudiger kunnen worden opgezocht en gearhiveerd.

DV-knippen met de Video Editor.

Video Capture sluiten en vervolgens de Video Editor starten. Hier worden uw videoclipen geknipt en van titels en effecten voorzien.

Het werkblad is onderverdeeld in de volgende gebieden:

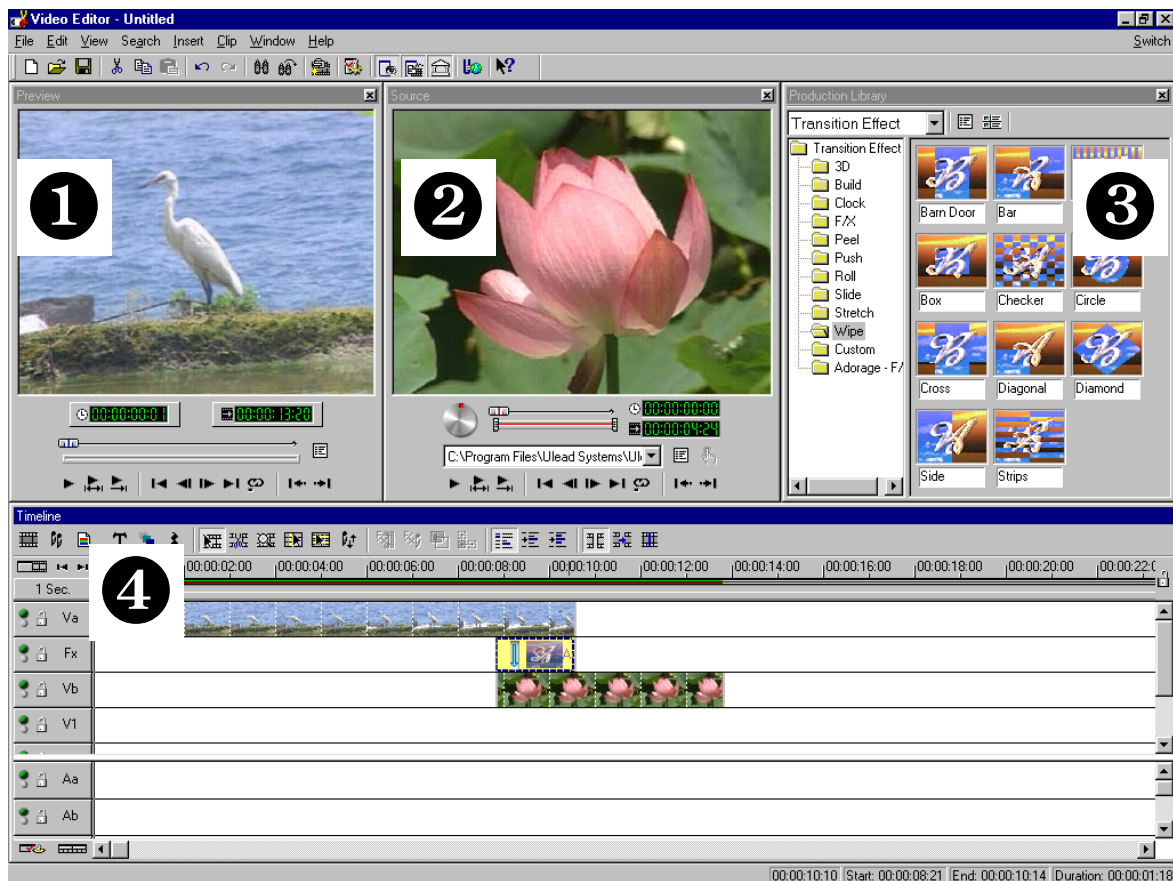

1. Previewvenster (voor de preview van uw project (in mindere kwaliteit))
2. Bronvenster (hier kunt u uw video- of audioclips reeds voor het invoegen knippen.)
3. Productie-archief (hier vindt u alle tools die u voor uw werkzaamheden nodig heeft: video-effecten, -filters, audio-effecten en ook een archief voor uw video- en audiomateriaal.)
4. Tijd-as (de tijd-as biedt u een volledig overzicht over uw project. Alle videoclipen, -effecten, audiosporen, etc. worden hier in chronologische volgorde van links naar rechts geordend.)

Nu gaat het beginnen:

- Nadat u Video Editor 6.0 gestart heeft, wordt u eerst verzocht de projectinstellingen in te stellen. Kies hier

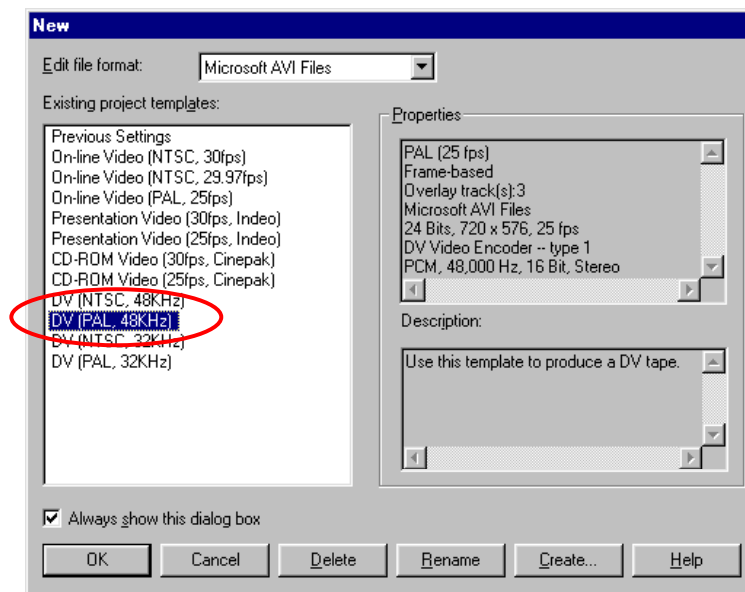

- Dubbelklik nu het videospoor Va, dat u op de tijd-as aantreft.
- Kies uit de nu getoonde bestandsvensters uw eerste videoclip.
- U ziet nu dat de clip op de tijdbalk wordt gepositioneerd.

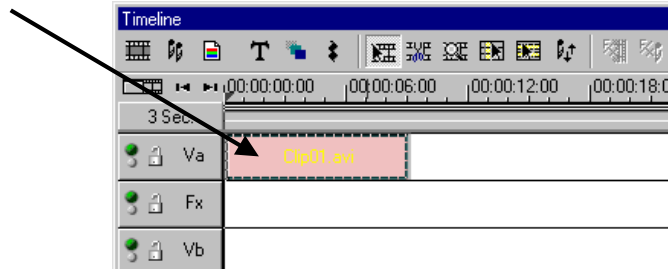

Bekijk de videoclip door in het pre-viewvenster op de weergaveknop te klikken.

- Dubbelklik nu videospoor Vb en voeg uw tweede videoclip in.
- Met de muis sleept u de tweede videoclip nu zo ver naar rechts dat het begin van de tweede videoclip enigszins het einde van de eerste videoclip overlapt.

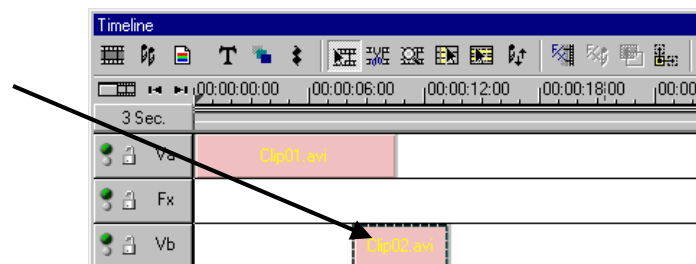

Bekijk nu de preview. U zult zien dat vanaf de positie waarop de videoclip op **Vb** de videoclip op **Va** overlapt, slechts **Vb** is te zien en **Va** a.h.w. wordt afgeknipt. Dat is uw eerste harde knip.

Overgang met effect

Harde knippen worden het meest frequent gebruikt maar uiteraard is er ook de mogelijkheid om kunstzinnig van de op de andere clip over te gaan.

- Zoek nu in het **productie-archief** naar de overgangseffecten.
- Kies hier de groep **Adorage –F/X**.

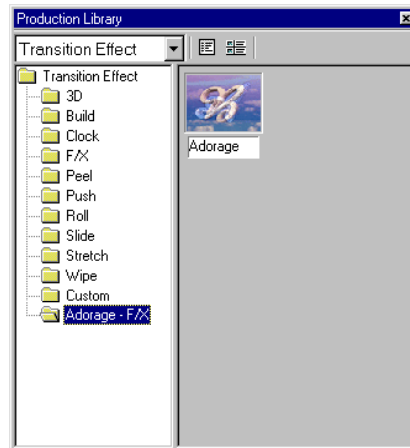

- Sleep nu met de muis het Adorage-symbool van de rechter zijde van het productie-archief naar het **FX-Spoor** in de **tijd-as** precies naar die positie waar uw videoclips elkaar overlappen.
- Het overlapegebied komt tegelijkertijd overeen met de lengte van het overloopeffect.

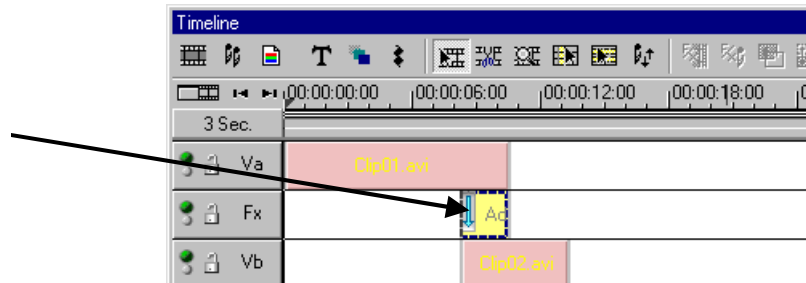

- Met een dubbelklik op het overloop-effect in de tijd-as stelt u nu de effect-instellingen in. (Gedetailleerde gegevens ten aanzien van de effect-instellingen vindt u in de Adorage Magic – documentatie.)

U zult geen preview zien in het previewvenster van de Video Editor als u uw Camcorder met de Cameo 600 DV heeft verbonden. De preview wordt dan rechtstreeks via de Camcorder weergegeven. Maak gewoon de verbinding tussen Camcorder en Cameo los of schakel uw Camcorder uit om een video-opname in het preview venster te bekijken.



DV-weergave via uw Camcorder.

Als u uw eerste project voltooid heeft, kunt u het weer op uw Camcorder opnemen. (Hiervoor moet de DV-ingang (DV-In) aan uw Camcorder gedeblokkeerd zijn.)

1. Verbindt het ene uiteinde van uw DV-snoer met de Cameo DV600.
2. Schakel uw Camcorder in en zet hem in de Player- of VTR-Modus. Verbind nu het andere uiteinde van het DV-snoer met de Camcorder. Uw systeem herkent nu zelfstandig dat uw Camcorder op de PC is aangesloten.
3. Start nu "Video Editor 6.0" uit de programmagroep "Ulead MediaStudio Pro 6.0 VE".
4. Laad het videoproject dat u op uw Camcorder wil vastleggen.
5. Klik in de "Video Editor" op "Bestand", gevolgd door "Apparaatbesturing kiezen".
6. Vergewis u ervan dat hier de "MS 1394 Apparaatbesturing" is gekozen.
7. Klik nu weer op "Bestand", gevolgd door "Op band vastleggen" en kies "Tijd-as".
8. Kies hier "Volledig project", klik op "Opties", kies "Apparaatbesturing" en bevestig uw invoer met "OK". Het overzetten op uw Camcorder zou nu automatisch moeten worden gestart.

Als uw PC geen Intel® Pentium® III 500-processor of hoger heeft, verloopt de audio-opname bij gebruik van "Op band overzetten" - features voor DV-Camcorders waarschijnlijk niet zonder problemen. Wij raden u aan het gehele project in een enkele DV-Videoclip te converteren en vervolgens op de Camcorder over te zetten. Nadat u een video van een DV-Camcorder overgenomen, moet het audiobereik waarschijnlijk opnieuw worden berekend.



Het gebruik van DVD Plug-ins.

Films die u op VCD, SVCD of DVD wilt vastleggen moeten in MPEG-formaat en in een speciale resolutie zijn vastgelegd. De volgende tabel helpt u bij het op de juiste wijze voorbereiden van uw video's.

Medium	Resolutie	Beeldsnelheid	Datasnelheid Video	Datasnelheid Audio
DVD	720 x 576	25 fps	MPEG-2 4~8 Mbps constante of variabele bitsnelheid	Stereo, 48 kHz en 192~384 kbps MPEG Audio
SVCD	480 x 576	25 fps	MPEG-2 Variabele bitsnelheid tot en met 2600 kbps*	32~384 kbps* MPEG-1 Layer 2
VCD	352 x 288	25 fps	MPEG-1 Constance bitsnelheid 1152 kbps	Stereo, 44.1kHz en 224 kbps MPEG-1 Layer 2

* Let op: de maximale totale datasnelheid (Audio en Video) mag de 2750 kbps niet overschrijden.

Om uw videoproject nu in het passende formaat op te slaan opent u Video Editor.

1. Laad het videoproject waarvan u een VCD, SVCD of DVD wilt maken.
2. Open aansluitend het menu "Bestand", gevolgd door "Aanmaken" en kies "Videobestand".
3. Voer in het volgende venster een naam in voor het aan te maken bestand en kies onder "Bestandstype" het item "MPEG-bestand (*.mpg)".
4. Klik op "Opties".
5. In het volgende venster selecteert u nu onder "Mediatype" het passende MPEG-formaat. Let erop dat u de videostandaard van uw videoproject (PAL/NTSC) ook hier instelt.
6. De Video Editor maakt nu het passende bestand aan.
7. Klik aansluitend, waarbij "aansluitend" bij lange films wel een of enkele kopjes koffie kan betekenen, weer op "Bestand" en dan op "Exporteren" gevolgd door "DVD Plug-in".
8. Selecteer eerst het reeds aangemaakte bestand. DVD Plug-In herkent het formaat (VCD/SVCD/DVD) zelfstandig en helpt u stap voor stap uw VCD, SVCD of DVD te produceren.

Veel plezier!

Bijlage

FAQ – Frequent gestelde vragen en antwoorden erop

Het terugspelen van de videodata vanuit de MediaStudio Pro 6.0 VE functioneert onder Windows 98 SE niet zoals het in het hoofdstuk "Het overzetten van DV op uw Camcorder." is beschreven.

1. Zeer waarschijnlijk is uw Camcorder niet vrijgeschakeld of u heeft DirectX 8.0a niet geïnstalleerd. DirectX 8.0a en "Digital Video Update" vindt u op de bijgeleverde installatie-CD.
2. Hou ook de DirectX Website in de gaten, aangezien er van tijd tot tijd nieuwe updates worden gepubliceerd.

<http://www.microsoft.com/directx>

Ik heb gehoord dat er problemen zijn de bestandsgrootte van films. Wat scheelt eraan?

Er zitten inderdaad beperkingen aan de bestandsgrootte vast. Enerzijds ligt het aan de beperking van het AVI-formaat zelf. Het AVI-formaat wordt door oudere, op Vfw-gebaseerde software, slechts tot een maximale bestandsgrootte van GB ondersteunt. Actuele programma's die op basis van DirectShow werken, ondersteunen AVI-bestanden tot max. 4GB. Aangezien dit echter ook slechts een maximale filmlengte voor DV van ca.18 minuten zou toestaan, werd het formaat verder ontwikkeld. Het huidige OpenDML-formaat voor AVI-bestanden kent geen beperkingen meer, maar wordt echter door het bestandssysteem van het desbetreffende besturingssysteem beperkt.

- FAT (Windows 98 SE, ME, 2000)

Hier bedraagt de maximale bestandsgrootte 2 GB (ca. 9 minuten DV Video)

- FAT 32 (Windows 98 SE, ME, 2000)

Hier bedraagt de maximale bestandsgrootte 4 GB (ca. 18 minuten DV Video)

- NTFS (Windows 2000)

Hier komt de maximale bestandsgrootte overeen met het partitieomvang.

Als u dus lange video's moet bewerken, raden wij u aan Windows 2000 te gebruiken. OpenDML-bestanden worden natuurlijk door MediaStudio Pro 6.0 VE ondersteund.

Opgenomen video-opnamereeksen trillen of verspringen.

Heel waarschijnlijk is uw harde schijf te langzaam en kan de aangeleverde data niet snel genoeg schrijven. U dient uw harde schijf regelmatig te defragmenteren. Als u een Ultra-DMA harde schijf gebruikt, dient u erop te letten dat de Ultra-DMA Modus in Apparaatbeheer ook is geactiveerd. Controleer ook dat de IRQ van de Cameo 600 DV niet gedeeld wordt met een ander apparaat.

Wij raden u aan een afzonderlijke harde schijf in te zetten die uitsluitend uw videomateriaal herbergt. U dient tevens de tijdelijke mappen voor MediaStudio Pro 6.0 VE op deze harde schijf in te richten.

Lees ook het hierna volgende punt.

Videodata worden niet opgenomen of de PC loopt tijdens de opname vast.

Vergewis u ervan dat de IRQ (Interrupt) van de Cameo 600 DV niet gedeeld wordt met een ander apparaat. Open hiervoor Apparaatbeheer (klik op Start -> Instellingen -> Configuratiescherm -> Systeem. Dubbelklik in Apparaatbeheer op Computer zodat de IRQ-Lijst voor uw PC wordt getoond.) Mocht de IRQ van de Cameo 600 DV gedeeld worden met een ander apparaat, dan dient u eerst een andere sleuf voor uitbreidingskaarten uit te proberen. Dat is vaak al voldoende. Gelieve erop te letten dat u de Cameo 600 DV niet in de eerste PCI-sleuf (direct naast de AGP-sleuf voor uw grafische kaart) steekt aangezien deze PCI-sleuf de IRQ in de meeste gevallen met de AGP-sleuf deelt.

Hoe snel moet mijn harde schijf zijn om bij de opname of weergave drop-outs te vermijden?

Om DV-Videodata zonder storingen over te zetten, heeft u een harde schijf met een minimale data-overdracht van ca. 3,5 MB/s nodig. Wij raden u dringend aan voor dit doel een SCSI-harde schijf of IDE-harde schijf, die de Ultra-DMA Modus ondersteunt in te zetten. Let bij een Ultra-DMA-harde schijf erop, dat u deze modus ook in Apparaatbeheer heeft geactiveerd en u de meest recente Ultra-DMA-stuurprogramma's voor uw systeem inzet.

Lijdt het videomateriaal niet als het vaak tussen PC en camera heen en weer gespeeld wordt?

Nee, het videomateriaal ligt al in digitale vorm vast en hoeft niet meer te worden veranderd. Het overdrachtproces van camera naar PC of omgekeerd kan het beste met een kopieerproces worden vergeleken.

In "VideoCapture" verschijnt de mededeling dat het opnamestuurprogramma niet toegankelijk is, opname is niet mogelijk.

Controleer of de camera in het configuratiescherm Win98 SE/ME of 2000 is ingevoerd. Deze procedure volgt automatisch vanuit het besturingssysteem, Camera's verschijnen in de groep "Beeldbewerkingsapparaat" als MS-Camcorder. Mocht dit niet het geval zijn, klik dan op actualiseren.

De camera is aanstuurbaar, maar op de monitor is niets te zien.

Controleer of in de standaardinstellingen door "VideoCapture" het "Ulead DirectShow-Capture-Plugin" is gekozen. Indien zich in de PC nog een op VFW gebaseerde interface voor video-opname bevindt (grafische kaart, TV-kaart, etc.), kan Video Capture op deze interface zijn ingesteld.

Reeds tijdens de Video Capture-pre-view op de monitor ziet het gestoorde beeld eruit als een mozaïek, ook na een opname is het gestoorde beeld bijvoorbeeld in de MediaPlayer te zien.

Installeer DirectX 8.0a en Digital Video Update vanaf de bijgeleverde installatie-CD. Enkele PAL-Camcorder worden zonder DirectX 8.0a en Digital Video Update als NTSC-model herkend en de videodata worden verkeerd geïnterpreteerd hetgeen tot het bekende mozaïekeffect leidt.

Bij een poging tot exporteren van een voltooide clip verschijnt de mededeling dat de cassette beveiligd is tegen schrijven of dat de Camcorder niet kan opnemen.

Enkele camera's hebben problemen met het correct vermelden van de status via de Firewire-interface. Neem de cassette uit de camera en plak twee smalle stukjes tape over de gaatjes op de rug van de cassette.

De perfecte PC

Sorry, de perfecte PC is tot nu toe nog niet geconstrueerd. Iedere PC heeft zo zijn voor- en nadelen zou ook voor het primaire gebruiksdoel ontworpen moeten worden. In het volgende hebben wij voor u een kleine lijst samengesteld waarmee de kwelling van de keuze enigszins kunt vergemakkelijken:

De Processor

Bij het werken met DV Videodata is de snelheid van de processor eerder bijzaak, maar wordt pas echt relevant als u video-effecten en complexe overloopjes wilt realiseren. Met een snelle processor vermindert de effectberekening en de wachttijden worden tot een minimum teruggebracht. Wij bevelen voor videobewerking een Intel Pentium III, een AMD Athlon-processor of uiteraard sneller aan!

Het werkgeheugen

Voor videobewerking moet het videomateriaal gemanipuleerd worden. Als nu grote hoeveelheden data in het werkgeheugen kunnen worden aangehouden en niet keer op keer de harde schijf beschreven moet worden of van de harde schijf gelezen moet worden is dat duidelijk merkbaar. Hoewel 64 MB RAM voldoende zou moeten zijn, adviseren wij een werkgeheugen van 128 MB. Als u onder Windows 98 SE werkt, heeft een nog groter geheugen helaas weinig zin. Voor Windows ME en Windows 2000 bevelen wij 256 MB aan.

De harde schijf

Bij digitale videobewerking speelt waarschijnlijk geen enkele component een zo belangrijke rol als de harde schijf. In de regel zou een hedendaagse harde schijf in staat moeten zijn de aangeboden data snel genoeg te kunnen lezen en weg te schrijven. Als u een IDE-harde schijf gebruikt, dient u zich ervan te vergewissen dat de harde schijf zich in de DMA-Modus bevindt. Het is aan te bevelen nog een tweede harde schijf in te zetten die uitsluitend voor videodata gereserveerd is.

U bent niet alleen...

In het volgende hebben wij voor u een lijst van (hopelijk) interessante Internetlinks samengesteld.

De Links naar de Camcorderfabrikanten:

Canon

- Duitsland - <http://www.canon.de>
- Engeland - <http://www.canon.co.uk>
- Frankrijk - <http://www.canon.fr>
- Italië - <http://www.canon.it>
- Spanje - <http://www.canon.es>
- Nederland - <http://www.canon.nl>

JVC

<http://www.jvc-europe.com/JvcCons/>

Panasonic

- Duitsland - <http://www.panasonic.de>
- Engeland - <http://www.panasonic.co.uk>
- Frankrijk - <http://www.panasonic.fr>
- Italië - <http://www.panasonic.it>
- Spanje - <http://www.panasonic.es>
- Nederland - <http://www.panasonic.nl>

SONY

- Duitsland - <http://www.sony.de>
- Engeland - <http://www.sony.co.uk>
- Frankrijk - <http://www.sony.fr>
- Italië - <http://www.sony.it>
- Spanje - <http://www.sony.es>
- Nederland - <http://www.sony.nl>

De volgende firma's bieden deblokkeringen voor verschillende DV-Camcorders aan:

<http://www.como.com>

Duitsland

<http://www.dv-in.de>

<http://www.dvcut.de>

<http://www.hifivideofachversand.de>

<http://www.stonehead.de>

Nederland

<http://www.twintek.nl/dvwidget.html>

<http://enable.dvin.org/>

Engeland

<http://enable.dvin.org>

Meer Links naar digitale videobewerking

<http://www.dvfilmmaker.com> (Engelstalige site die zich met het thema DV-Film bezighoudt.)

<http://www.mainconcept.com> (Fabrikant van videoknip- en compositieprogramma's en overige nuttige software)

<http://www.videox.net> (Duitstalige Site)

<http://www.slashcam.de> (Duitstalige Site)

De Service bij TerraTec.

"Rien ne va plus – Hij doet het niet meer" is niet leuk, maar kan ook bij de beste systemen een keer voorkomen. In een dergelijk geval staat u het TerraTecTeam graag met raad en daad bij.

Hotline, Mailbox, Internet.

In geval van serieuze problemen - waarbij u alleen of met de vakkundige assistentie van deze handleiding, uw buurman of leverancier niet meer verder komt - neemt u terstond contact met ons op.

De eerste weg leidt daarbij mogelijkwijs naar het Internet: op de site <http://www.terratec.net/> vindt u steeds actuele antwoorden op vaak gestelde vragen (FAQ) en de nieuwste stuurprogramma's. Dat alles staat u bovendien ter beschikking via ons mailboxsysteem. De telefoonnummers luiden: **+49- (0) 2157-8179-24** (analoog) en **+49- (0) 2157-8179-42** (ISDN).

Bieden de hierboven genoemde mogelijkheden geen soelaas, wendt u zich dan tot onze telefonische Hotline. Bovendien kunt u zich on-line met ons in verbinding stellen. Ga daarvoor naar pagina <http://www.terratec.net/support.htm> . Houd in beide gevallen a.u.b. de volgende informatie in ieder geval bij de hand:

- Uw registratienummer
- deze documentatie
- een afdruk van uw configuratiebestanden,
- het handboek van uw moederbord,
- een beeldschermafdruk van uw BIOS-configuratie.

Bovendien is het voor onze technici van voordeel als u tijdens het telefoongesprek aan uw PC zit om enkele trucks en handigheidjes meteen te kunnen uitproberen. Noteer ook a.u.b. bij contact met ons support-team in ieder geval de naam van de desbetreffende medewerker. Deze heeft u nodig als het een defect betreft en u uw kaart aan ons moet opsturen.

Kapot?!

Voordat uw kaart weer bij ons aankomt, moet u in ieder geval eerst met ons contact opnemen, de naam van de support-medewerker beslist noteren en de volgende punten in acht nemen:

- Vul het bij uw kaart bijgeleverde servicebegeleidingsformulier volledig en duidelijk in. Hoe gedetailleerder en scherper geformuleerd u het mankement beschrijft des te sneller kan de verwerking plaatsvinden. Zendingen zonder beschrijving van het mankement kunnen niet worden verwerkt en worden per omgaande op uw kosten geretourneerd.
- Voeg beslist een kopie van uw aankooprekening (niet het origineel) bij het pakket . Ontbreekt een dergelijke kopie dan gaan wij er vanuit dat het product buiten de garantieperiode valt en brengen wij u de reparatie in rekening.
- Gelieve een vorm van verpakking te gebruiken die voldoende bescherming biedt. Onze ervaringen bewijzen dat de originele verpakking het beste daarvoor geschikt is. Vergeet niet dat het hier kwetsbare elektronische onderdelen betreft.
- Frankeer het pakket voldoende – wij doen dat met de retourzending eveneens.

Alles komt goed. ;-)

Algemene servicevoorwaarden

1. Algemeen

Met de aanschaf en ontvangst van de koopwaar gaat u akkoord met onze algemene servicevoorwaarden.

2. Garantiebewijs

Ter controle van uw garantie-aanspraken is de kopie van de aankooprekening/afgiftebewijs nodig. Levert u dit garantiebewijs niet, dan worden voor de reparatie de werkelijke kosten in rekening gebracht.

3. Beschrijving van het mankement

Zendingen waarbij geen of slechts een ontoereikende beschrijving van het mankement is meegestuurd ('defect' of 'ter reparatie' is niet voldoende), worden tegen een verwerkingstarief geretourneerd aangezien de extra reparatie-inspanning daardoor onnodig wordt gecompliceerd.

4. Onterechte reclames

Bij een eventuele onterechte reclame (geen mankement vastgesteld, waarschijnlijk een bedieningsfout) retourneren wij de goederen tegen een verwerkingstarief

5. Verpakking

Gelieve indien mogelijk bij een retourzending de originele verpakking te gebruiken. Bij ondeskundige verpakking komen de garantieaanspraken in gevaar. Bij eventuele schade ontstaan door het transport vervallen de garantieaanspraken.

6. Producten van andere merken

Apparaten die door TerraTec Electronic GmbH niet worden gefabriceerd of verhandeld, worden tegen een verwerkingstarief geretourneerd.

7. Reparaties tegen betaling

Reparaties die buiten de garantieperiode vallen worden tegen betaling uitgevoerd.

8. Transportkosten

De kosten voor transport en verzekering van de goederen ter reparatie naar TerraTec Electronic GmbH zijn voor rekening van de afzender. TerraTec Electronic GmbH draagt in geval van garantie de transportkosten voor de retournering van de ter reparatie aangeboden goederen. Bij ongefrankeerde leveringen wordt de acceptatie uit organisatorische gronden principieel geweigerd.

9. Slotbepaling

TerraTec Electronic GmbH behoudt zich het recht voor, te allen tijde deze algemene servicevoorwaarden te wijzigen of aan te vullen.

Voor het overige geldt dat u zich akkoord verklaart met de algemene voorwaarden van de Firma TerraTec Electronic GmbH.

Trefwoordenregister

Apparaatbesturing – Hiermee wordt in het DV Videogebied de mogelijkheid van bediening van uw Camcorder vanuit de PC aangeduid.

AVI – een Windows Videoformaat.

Beeldsnelheid – Hiermee wordt het aantal beelden binnen een bepaalde tijdsduur aangegeven. Veelvuldig wordt de beeldsnelheid in Beeld/Seconde (**FramesPerSecond**) gemeten.

Bitsnelheid – De Bitsnelheid geeft aan hoe groot de datastroom per seconde is. Hoe hoger de bitsnelheid, hoe beter de kwaliteit. Er wordt onderscheid gemaakt constante Bitsnelheid (bijv. voor → VCD) en variabele Bitsnelheid bijv. bij → SVCD en → DVD. In tegenstelling tot bij een constante Bitsnelheid wordt bij een variabele Bitsnelheid de omvang van de datastroom aan het beeldmateriaal aangepast.

Blue Screen – een variant op → Chroma Keyings

Capture – Engels voor Opname.

Chroma Keying – Bij Chroma Keying gebruikt men een monochrome oppervlak, waartegen bijv. een acteur wordt gefilmd. Bij de nabewerking kan dit vlak nu transparant worden gebruikt en daardoor bijv. een andere achtergrond worden ingevoegd.

Chrominantie – Als Chrominantie wordt het kleursignaal in → YUV aangegeven, dat uit twee kleurcomponenten bestaat U, de balans tussen rood en cyaan en V, de balans tussen geel en blauw.

Clip – een kort stukje videomateriaal.

Composite Video – Composite Video is een in de consumentenelektronica gebruikelijke overdrachtsmethode die het meest via een Cinch-bus wordt gerealiseerd en vaak bijv. bij tv-toestellen wordt gebruikt. Bij deze methode worden alle signalen (Chrominantie en Luminantie) via een enkele kabel doorgegeven. De kwaliteit van Composite Video is slechter dan bijv. van → S-Video, waarbij Chrominantie en Luminantie gescheiden van elkaar worden doorgegeven.

CPU – Central Processing Unit. Het onderdeel van uw PC (processor, bijv. Pentium of Athlon), dat werkelijk rekent.

D8 – Digital 8 is de opvolger van het Hi8 of het VHS-C-formaat bij Camcorders. Er wordt nog steeds op Hi8 of D8 cassettes opgenomen, echter digital in DV-formaat.

Data-transfer – zie data-transferrate

Data-transferrate – De data-transferrate beschrijft hoe snel uw harde schijf data continu schrijven of lezen kan. De data-transferrate wordt meestal in seconden gemeten, bijv. 7 MB/s.

Deblokkering – Door de Europese douanewetgeving is de invoer van digitale videorecorders duurdere dan de invoer van digitale video-afspeelapparaten. Op grond hiervan zijn de fabrikanten van Camcorders ertoe overgegaan hun apparaten voor de Europese markt aan te passen en de digitale Ingang -> DV-In te deactiveren. Clevere Willie Wortels hebben uiteraard binnen de kortste tijd een weg gevonden deze blokkade weer op te heffen. Deze procedure noemt men Deblokkering. Deblokkering is de randvoorwaarde om videomateriaal weer op een DV-Camcorder over te zetten. Er zijn deblokkeringen voor vrijwel alle Camcorders en ze zijn vrijelijk bij de handel verkrijgbaar.

Device Control – zie apparaatbesturing

Diafragma – zie Faden

DirectDraw – DirectDraw is een door Microsoft geïnitieerde grafische norm. Hierdoor is het o.a. mogelijk data rechtstreeks in het geheugen van de grafische kaart te schrijven, bijv. voor het trillingvrij weergeven van video.

Dropped Frames – Hierbij gaat het om ontbrekende afzonderlijke beelden in de videodatastroom. Dit wordt vooral veroorzaakt door langzame harde schijven.

DV – DV staat voor Digital Video. De DV-Standard heeft een compressiemethode van 5:1, hetgeen met een data-rate van 3,125 MB/s overeenkomt en daarmee door vrijwel iedere recente harde schijf verwerkt kan worden. De kwaliteit van de DV-Standards is zeer hoog en wordt steeds vaker al in professionele producties ingezet. In het DV-gebied zijn er twee verschillende types cassettes die t.a.v. de maximale speelduur en ook qua formaat verschillend zijn maar waarvan de video-data jegens elkaar compatibel zijn. MiniDV is voor de consumenten elektronica bedoeld waarbij er banden met een maximale speelduur van een uur verkrijgbaar zijn. Het DV-formaat voor professioneel gebruik beschikt over cassettes met een maximale speelduur van 3 uur.

DVD – Afkorting voor Digital Versatile Disk ("veelzijdige digitale disk"). De doorsnede komt overeen met een gewone CD-ROM. Momenteel bedraagt de opslagcapaciteit tussen 4,7GB (DVD-5) tot en met 17GB (DVD-18) en de dataoverdracht ligt tussen 600 en 1300KByte/s. Bovendien maakt men onderscheid tussen verschillende formaten zoals DVD-Video, DVD-Audio, DVD-ROM, DVD-R, DVD-RW en DVD-RAM.

DV-In – De DV-bus aan een Camcorder kan de video-data in principe in beide richtingen transporteren. Vanuit de Camcorder naar buiten of in de Camcorder naar binnen. Veel Camcorders in Europa beschikken echter niet over de DV-In-optie. Zie hiervoor -> Deblokkering.

Faden – Hiermee wordt de vaak effectvolle, zachte overgang van de ene videoclip naar de volgende bedoeld.

FireWire – Apple's benaming voor -> IEEE 1394

Framerate – zie beeld-rate

Halfbeelden – Om het flikkeren bij de weergave van videosignalen op een tv-toestel te vermijden, worden i.p.v. 25 beelden per seconde (in PAL-standaard) 50 halfbeelden verstuurd. Deze halfbeelden zijn of de oneven lijnen (deze worden het eerst verstuurd) of de even lijnen, die op het beeldscherm worden weergegeven.

Hi8 – Analooq videoregistratiesysteem, dat kleur en helderheid gescheiden van elkaar overdraagt en daardoor een betere kwaliteit dan bijv. VHS-C biedt.

Hosidenaansluiting – een kleine vierpolige aansluiting bijv. voor de overdracht van -> S-Video-signalen.

IEEE 1394 – is een van oorsprong door Apple ontwikkeld universeel bussysteem voor de overdracht van digitale data. De aangesloten apparaten mogen van elkaar verwijderd zijn door snoeren van maximaal 4,5 m lengte. Daarbij zijn overdrachtsnelheden van maximaal 400 Mbit/s mogelijk. Aangezien er echter geen specificatie is betreffende het formaat waarin de data via deze bus worden verstuurd ontbrak er tot nu toe een uniforme standaard voor videodata. Sony heeft dit hiaat met de "normatieve kracht van het feitelijke" gesloten doordat het Firewire-bussen in de eigen digitale recorders inbouwde en een eigen protocol gebruikte. Door Firewire en het Sony-protocol werd eindelijk de droom van videobewerking zonder kwaliteitsverlies werkelijkheid.

Ilink – Sony's benaming voor -> IEEE 1394

Kleurverzadiging – Beschrijft het kleurenaandeel in het beeld.

Lijnenverspringmethode – zie halfbeelden

Lineair Videoknippen – De oorsprong van de lineair Videoknippen vinden we bij de analoge video. De oorspronkelijke videodata zijn meestal in dezelfde volgorde als de bewerkte videoclips voor handen. Een eenvoudige wijze van de lineair knippen is bijv. het overspelen van een analoge videocamera op een videorecorder en het gelijktijdig verwijderen van enige clips. Zou men nu echter vanaf het midden bijv. een nieuwe clip willen invoegen dan moeten alle volgende clips opnieuw geknipt worden.

Linear Editing – zie Lineair videoknippen

Luma Keying – In tegenstelling tot Chroma Keying wordt bij Luma Keying de transparantie van de video aan de hand van de helderheid bepaald.

Luminantie – Luminantie geeft de helderheid in -> YUV aan. (Y)

MiniDV – De consumentenversie van het DV-formaat. Zie ook -> DV.

MiniDVD – verwijst naar het procédé om -> DVD - data met passende directorystructuur en navigatiemenu op een standaard lege CD-R te branden. Met de MiniDVD kan echter op basis van de geringere opslagcapaciteit slechts ca. 18 minuten videodata worden opgenomen. Helaas kunnen niet veel DVD-spelers de MiniDVD afspelen waardoor het maken van een MiniDVD vooral het best geschikt is voor weergave via een PC.

MJPEG – Motion JPEG is een compressiemethode waarbij ieder beeld in de videodatastroom afzonderlijk wordt gecomprimeerd.

MPEG – De Motion Picture Experts Group is een consortium van leidinggevende fabrikanten en ontwikkelaars van videotechnologie, dat overeenkomsten sluit over nieuwe standaarden, zoals bijv. MPEG-1 of MPEG-2.

Niet-lineair videoknippen – Anders dan bij lineair videoknippen bestaat hier de mogelijkheid, videoclips zonder beïnvloeding van de volgende clip te bewerken. Met niet-lineaire videoknippen kan bijv. een clip aan het begin van een videoproject worden verkort of verwijderd zonder de volgende clips opnieuw te moeten bewerken.

Non linear Editing – zie niet-lineair videoknippen

NTSC – NTSC is de videostandaard die bijv. in de VS of Japan wordt gebruikt. NTSC biedt een hogere beeldsnelheid dan PAL (30 beelden, c.q. 60 -> halfbeelden per seconde), maar een lagere oplossing (525 lijnen, waarvan 480 zichtbaar). De kleurweergave in NTSC-Standaard wordt in -> YIQ uitgevoerd.

PAL – is de videostandaard, die in Europa het meest gangbaar is. De beeldsnelheid bij PAL bedraagt 25 beelden (c.q. 50 -> halfbeelden) per seconde en een oplossing van 625 lijnen (576 daarvan zichtbaar). De kleurweergave in de PAL-standaard vindt plaats middels -> YUV.

Preview – is de Engelse aanduiding voor voorvertoning. In de preview heeft u een eenvoudig overzicht over uw eigen werk. De uiteindelijke kwaliteit is normaliter beduidend beter dan in de preview.

RAM – Random Access Memory is het werkgeheugen van uw PC. Aangezien juist bij videobewerking met effecten veel geheugen nodig is, geldt in principe: men heeft nooit genoeg RAM!

Rendering – Hiermee wordt de herberekening van video- of audioclips aangeduid, nadat deze gewijzigd werden, bijv. door gebruik van een effect of filter.

RGB kleurenspectrum – In het RGB kleurenspectrum bestaat ieder zichtbare pixel uit de drie componenten R(ood), G(roen) en B(lauw). Wenst men een natuurgetrouwe kleurweergave op de PC te bereiken dan moet ieder van deze componenten ten minste 256 kleuren hebben. Dit komt exact overeen met een Byte geheugen per kleurcomponent. Voor een enkel volledig videobeeld heeft men dus $768 \text{ Pixel} \times 576 \text{ Pixel} \times 3 \text{ Byte} = 1327104 \text{ Byte}$ nodig. Dit komt overeen met ongeveer 1,2 MB per beeld!! Wil men dus een seconde video in RGB kleurbereik produceren, dan heeft men ca. 31,6 MB aan geheugencapaciteit nodig. Een 2 Gigabyte harde schijf zou bij deze methode een videocapaciteit hebben van ongeveer een minuut. Afgezien van het feit dat er (nog) geen harde schijven verkrijgbaar zijn die deze datahoeveelheden in real-time kunnen overdragen, bestaat er de mogelijkheid de datahoeveelheden van het videosignaal door transformatie in een andere kleurbereik (meestal YUV) en door compressie (meestal MJPEG) sterk te reduceren.

Saturation – zie kleurverzadiging

Storyboard – In tegenstelling tot -> Timeline biedt Storyboard een thematisch overzicht over de volgorde van uw videoproject. Afzonderlijke scènes kunnen makkelijk worden geïdentificeerd, er ontbreekt echter informatie over de werkelijke duur van het project.

SVCD – Afkorting voor Super Video CD. De SVCD lijkt op een -> VCD maar heeft het grote voordeel dat de data in het MPEG-2-formaat met -> variabele Bitsnelheid beschikbaar zijn. Bovendien is de resolutie van 480×576 pixels hoger dan bij de VCD. Op een SVCD past in de regel 45-50 minuten aan film. De Bitsnelheid (Audio en Video) van een SVCD mag de 2,6 Mbps niet overschrijden. De SVCD kan door veel Stand-alone DVD-spelers worden afgespeeld.

S-Video – In tegenstelling tot -> Composite Video geschiedt de overdracht van Chrominantie en Luminantie van het videosignaal gescheiden van elkaar zodat een hogere kwaliteit wordt bereikt.

Timeline – De Timeline is de tijd-as waarop u uw videoclips positioneert en bewerkt.

Transition – zie Faden

Trimmen – Hiermee duidt men aan het in een bepaalde vorm knippen van een videoclip aan het begin of het einde.

VCD – Afkorting voor Video CD. De Video CD heeft een PAL-resolutie van 352×288 beeldpunten en maakt gebruik van het MPEG-1 formaat voor opslag van video- en audiodata. De VCD gebruikt een constante -> Bitsnelheid van 1,15 Mbps voor video- en 224 kbps voor audiodata. De VCD kan op vrijwel op elke DVD-speler worden weergegeven.

Video for Windows – Hierbij gaat het om het oude maar nog steeds vaak gebruikte videoconcept onder Windows.

Videofilter – Door videofilters kunt u uw videomateriaal op zeer verschillende wijze en manier beïnvloeden. U kunt bijv. de kleuren door een videofilter verruilen of ook complexe filters gebruiken om uw nieuwe film van betere kwaliteit te verslechteren en hem als een oude stomme film uit laten zien.

Voorvertoning – zie Preview

Werkgeheugen – Zie RAM

YIQ – YIQ is een kleurenbereik dat aan \rightarrow YUV verwant is. Er wordt ook door een helderheidscomponent \rightarrow Luminantie (Y), maar ook door andere kleurcomponenten, I (Cyan-Orange Balance) en Q (Magenta-Groen Balance), bepaald. YIQ wordt bijv. bij \rightarrow NTSC gebruikt.

YUV – met YUV wordt een kleurenbereik aangeduid dat door een helderheidscomponent \rightarrow Luminantie (Y) en twee kleurcomponenten \rightarrow Chrominantie (U, V) wordt bepaald.